

# POSKROMY

## POSKROM WETERYNARYJNY PW-2

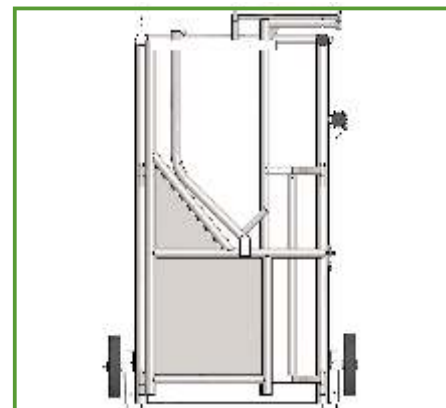

Drzwi D2

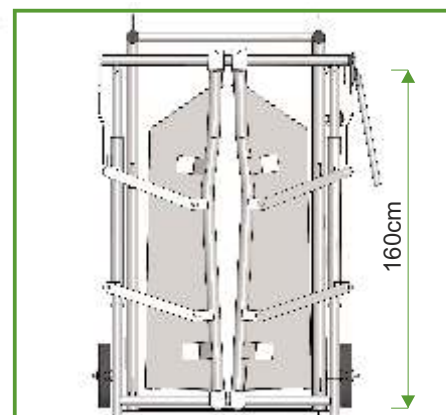

Drzwi D3

### DODATKOWE AKCESORIA



W19-10-79

3



W19-10-87

4



W19-10-92

5

### ELEMENTY ZESTAWU

1	<b>W19-10-06</b>	Poskrom weterynaryjny PW-2 / D2 oc.	szt.
2	<b>W19-10-06-10</b>	Poskrom weterynaryjny PW-2 / D-3 oc.	szt.
3	<b>W19-10-79</b>	Zaczepek ciągnikowy do poskromu PW-2 oc.	szt.
4	<b>W19-10-87</b>	Uchwyt pachwinowy do poskromu PW-2 oc.	szt.
5	<b>W19-10-92</b>	Uchwyt ręczny do transportu mal.	szt.

oc. - zabezpieczenie antykorozyjne - ocynkowane ogniowo.

### DANE TECHNICZNE:

- długość (zewn./wewn.): 225,5 / 185 cm;
- szerokość (zewn./wewn.): 185,5 / 80 cm;
- wysokość (zewn./wewn.): 188 / 170 cm;
- tylna furтка uchylna ze ściągaczem kopyta;
- korba samohamowna;
- dwa pasy blokujące - przekładnia S20;
- demontowalne koła gumowe pełne;
- wspornik i ściągacz (zamiennie) kopyta przedniego - korba samohamowna;
- podłoga drewniana, w tylnej części stalowa - antypoślizgowa;
- drzwi D2 lub D3 z blokadą tba.



**POSKROM WETERYNARYJNY PW-3**



Drzwi D2

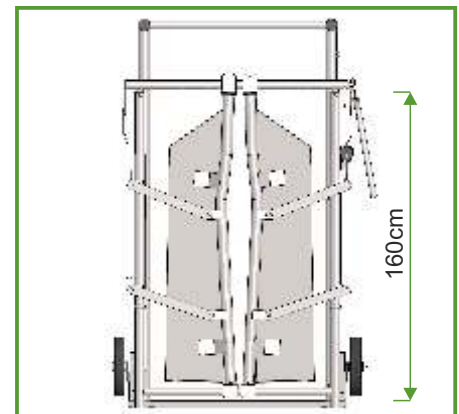

Drzwi D3

**DODATKOWE AKCESORIA**



W19-10-81

3



W19-10-89

4



W19-10-92

5

**ELEMENTY ZESTAWU**

1	<b>W19-10-11</b>	Poskrom weterynaryjny PW-3 / D2 oc.	szt.
2	<b>W19-10-11-10</b>	Poskrom weterynaryjny PW-3 / D-3 oc.	szt.
3	<b>W19-10-81</b>	Zaczepek ciągnikowy do poskromu PW-3 oc.	szt.
4	<b>W19-10-89</b>	Uchwyt pachwinowy do poskromu PW-3 oc.	szt.
5	<b>W19-10-92</b>	Uchwyt ręczny do transportu mal.	szt.
		oc. - zabezpieczenie antykorozyjne - ocynkowane ogniowo.	

**DANE TECHNICZNE:**

- długość (zewn./wewn.): 250 / 205 cm;
- szerokość (zewn./wewn.): 118,5 / 90 cm;
- wysokość (zewn./wewn.): 208 / 190 cm;
- tylna furtka uchylna ze ściągnaczem kopyta - korba samohamowna;
- dwa pasy blokujące - przekładnia S24;
- demontowalne koła gumowe pełne;
- wspornik i ściągnacz (zamiennie) kopyta przedniego - korba samohamowna;
- podłoga drewniana, w tylnej części stalowa - antypoślizgowa;
- drzwi D2 lub D3 z blokadą tła.



## POSKROM WETERYNARYJNY PW-10



Widok poskromu z dodatkowymi akcesoriami.



### DODATKOWE AKCESORIA



ŚCIĄGACZ KOPYTA POSKROMU

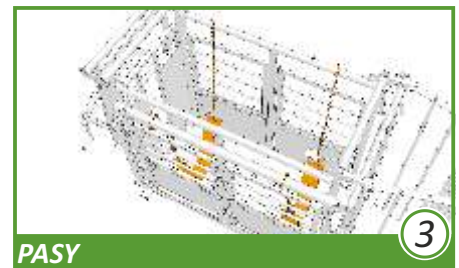

PASY

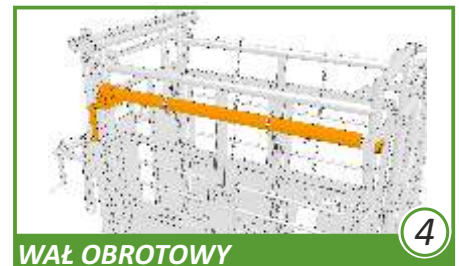

WAŁ OBROTOWY

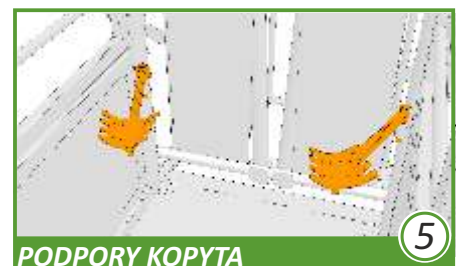

PODPORY KOPYTA

### DANE TECHNICZNE:

- długość (zewn./wewn.): 310,5 / 194 cm;
- szerokość (zewn./wewn.): 122,5 / 80 cm;
- wysokość (zewn./wewn.): 188 / 160 cm;
- z przodu drzwi przesuwne dwuskrzydłowe z regulacją szerokości;
- bramka przednia dwuskrzydłowa zatraskowa;
- cztery pełne furtki skrzydłowe dolne;
- cztery ażurowe furtki skrzydłowe górne;
- podłoga antypoślizgowa z blachy ryflowanej.

### ELEMENTY ZESTAWU

1	<b>W19-10-31</b>	Poskrom weterynaryjny PW-10 oc.	szt.
2	<b>W19-10-35</b>	Ściągacz kopyta poskromu weterynaryjnego tylny oc.	szt.
3	<b>W19-10-27</b>	Pas poskromu weterynaryjnego 150 mm	szt.
4	<b>W19-10-29-01</b>	Wał obrotowy PW10 oc.	szt.
5	<b>W19-10-29-02</b>	Podpora kopyta PW10 oc.	szt.

oc. - zabezpieczenie antykorozyjne - ocynkowane ogniowo.



**POSKROM WETERYNARYJNY PW-11**

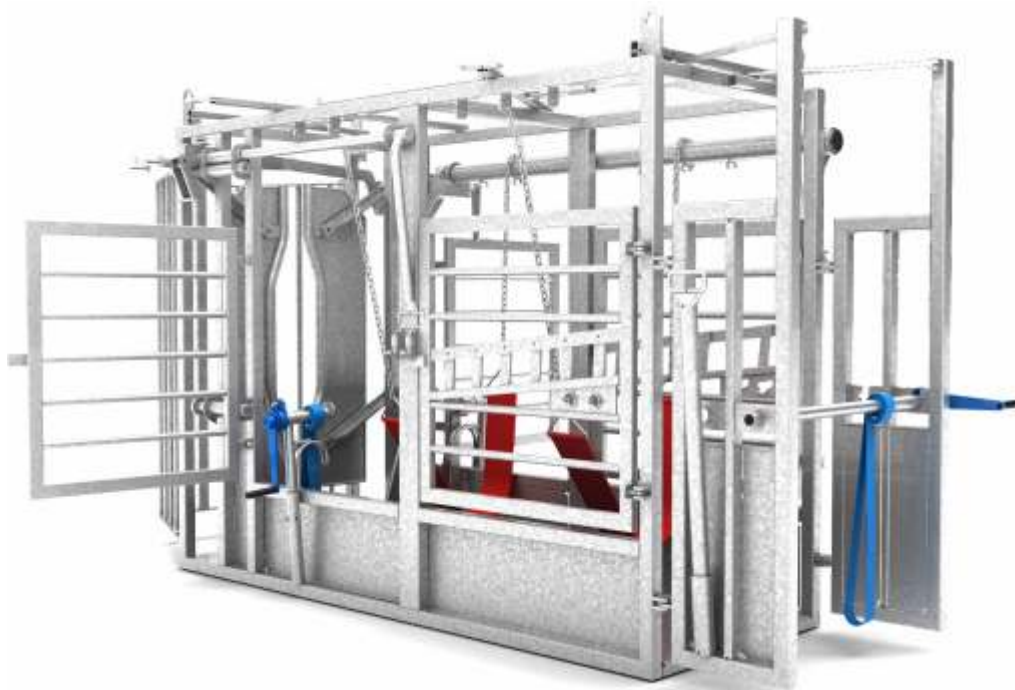

Widok poskromu z dodatkowymi akcesoriami.

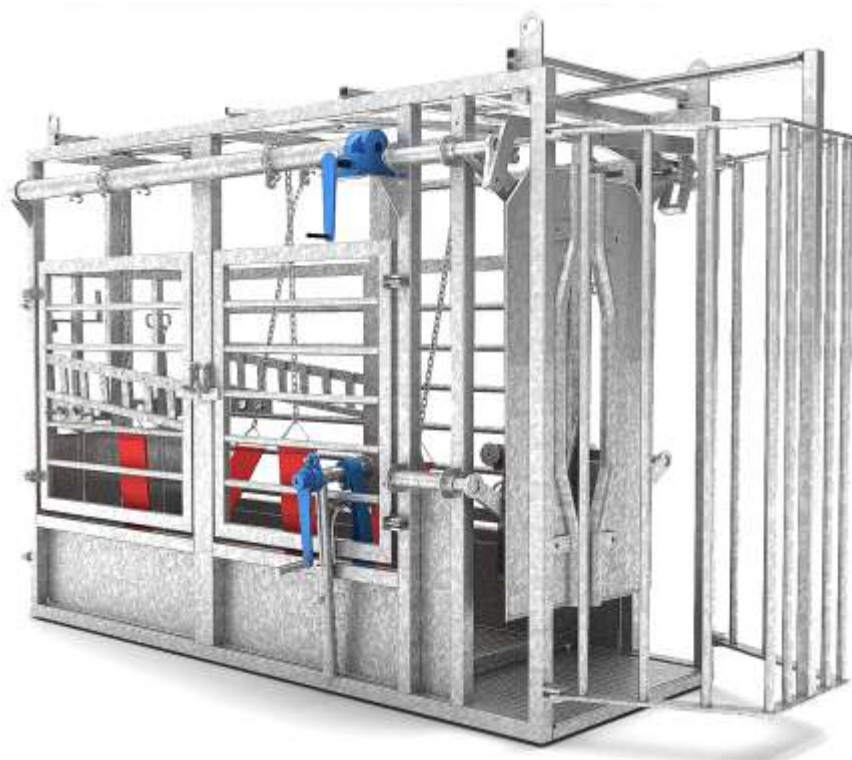

**DODATKOWE AKCESORIA**



**ŚCIĄGACZ KOPYTA POSKROMU** 2



**PASY POSKROMU** 3



**WAŁ OBROTOWY** 4



**ŚCIĄGACZ KOPYTA TYLNY** 5

**DANE TECHNICZNE:**

- długość (zewn./wewn.): 344 / 245 cm;
- szerokość (zewn./wewn.): 134 / 82 cm;
- wysokość (zewn./wewn.): 195 / 170 cm;
- z przodu drzwi przesuwne dwuskrzydłowe z regulacją szerokości;
- bramka przednia dwuskrzydłowa zatraskowa;
- cztery ażurowe furtki skrzydłowe;
- podłoga antypoślizgowa z blachy ryflowanej.

**ELEMENTY ZESTAWU**

1	<b>W19-10-41</b>	Poskrom weterynaryjny PW-11 oc.	szt.
2	<b>W19-10-25</b>	Ściągacz kopyta poskromu weterynaryjnego oc.	szt.
3	<b>W19-10-27</b>	Pas poskromu weterynaryjnego 150 mm	szt.
4	<b>W19-10-29-03</b>	Wał obrotowy PW11 oc.	szt.
5	<b>W19-10-35-01</b>	Ściągacz kopyta poskromu weterynaryjnego tylny PW11 oc.	szt.

oc. - zabezpieczenie antykorozyjne - ocynkowane ogniowo.



## POSKROM WETERYNARYJNY PW-H

### DANE TECHNICZNE:

1

- długość (zewnętrzna/wewnętrzna): 290/180 cm;
- szerokość (zewnętrzna/wewnętrzna): 160/90 cm;
- wysokość (zewnętrzna/wewnętrzna): 215/165 cm;
- waga: 1000 kg;
- zasilacz hydrauliczny: zasilanie 230V.



- hydrauliczne podnoszenie i opuszczanie pasów - przód i tył niezależnie;
- hydrauliczny ściągacz kopyta przedniego ze stabilizatorem - 2 szt.;
- hydrauliczny ściągacz kopyt tylnych ze stabilizatorem (praca niezależna) - 2 szt.;
- cztery koła w tym dwa skrętne;
- rozdzielacze hydrauliczne połączone szeregowo co pozwala na niezależną pracę wielu operatorom jednocześnie;
- wciągarka przednia krowy do poskromu, służąca również do wciągania poskromu na przyczepę;
- hydrauliczne podnoszenie całego poskromu na wys. 50 cm;
- automatyczne wyłączenie podnoszenia poskromu po osiągnięciu max. wysokości;
- otwierane hydraulicznie na boki drzwi przednie;
- drzwi tylne otwierane hydraulicznie do góry;
- trzy gniazda robocze 230V do podłączenia osprzętu;
- awaryjna pompa ręczna ( w sytuacji zanikania zasilania);
- możliwość regulacji ciśnienia hydraulicznego na każdej sekcji;
- możliwość hydraulicznego pozycjonowania każdej racicy (racica w położeniu zablokowanym);
- hydrauliczny wózek napędowy służący do przemieszczania poskromu w budynku inwentarskim;
- układ hydrauliczny wyposażony w chłodnicę;
- hydrauliczne pozycjonowanie zablokowanej racicy.

1



1 **W19-10-40** Poskrom hydrauliczny PW-H kpl.

2 **W19-10-41** Wózek napędowy PW-H szt.

oc. - zabezpieczenie antykorozyjne - ocynkowane ogniowo.



## KLATKI WAGOWE

### KLATKA WAGOWA KW-1



- długość (zewn./wewn.): 126/115cm;
- szerokość (zewn./wewn.): 56/40 cm;
- wysokość (zewn./wewn.): 94/84 cm.

- |   |                  |                        |      |
|---|------------------|------------------------|------|
| 1 | <b>W19-12-18</b> | Klatka wagowa KW-1 oc. | szt. |
| 2 | <b>W19-12-10</b> | Klatka wagowa KW-2 oc. | szt. |

### KLATKA WAGOWA KW-2



- długość (zewn./wewn.): 259/223cm;
- szerokość (zewn./wewn.): 112/82 cm;
- wysokość (zewn./wewn.): 206/170 cm;
- cztery kółka transportowe, dźwignia unoszenia klatki;
- 2 x drzwi przesuwne, samoblokujące.

## KOJCE DLA CIELĄT

### ① KC -1B



### ② KC -2B



- długość (zewn./wewn.): 158,5/147,5 cm ; szerokość (zewn./wewn.): 103/94 cm ; wysokość (zewn./wewn.): 132,5/110 cm;
- stopki regulowane, - podłoga z tarcicy sosnowej, - otwierana przednia ścianka z dodatkowym uchwytem do poideł;
- wymiary paśnika : długość - 60 cm ; szerokość - 38 cm ; wysokość - 40 cm.

- |   |                  |                             |      |
|---|------------------|-----------------------------|------|
| 1 | <b>W10-13-14</b> | Kojec dla cieląt KC-1 B oc. | kpl. |
| 2 | <b>W10-13-09</b> | Kojec dla cieląt KC-2 B oc. | kpl. |
| 3 | <b>W10-08-71</b> | Paśnik kojca dla cieląt oc. | szt. |
- oc. - zabezpieczenie antykorozyjne - ocynkowane ogniowo